

TELS



TELS

PRÉSENTATION DU PRODUIT

Le mini-Horizontal TELS est l'instrument idéal pour la mesure de petites dimensions, et fait partie de la famille des bancs de mesure Trimos.

Il est parfaitement adapté pour le contrôle ou l'étalonnage de dimensions intérieures ou extérieures, tels que tampons lisses ou filetés, bagues étalons et pièces de production, tout particulièrement du décolletage.

Son design robuste le rend très résistant pour une utilisation en atelier.

Le système de mesure est réalisé soit par un palpeur électronique monté dans le TELS relié à une unité d'affichage externe, soit à un ordinateur distant. Un simple comparateur mécanique ou digital peut, aussi, très bien effectuer la visualisation de mesure.

Offrant un champ d'application pour la mesure intérieure de 10-100 mm et extérieure de 0-100 mm, le TELS couvre un large éventail d'applications pour la vérifications de pièces.

PARFAIT POUR LA MESURE DE PETITES DIMENSIONS

MANIPULATION SIMPLE

IDÉAL POUR L'ATELIER

GAMME COMPLÈTE D'ACCESSOIRES

DESCRIPTION

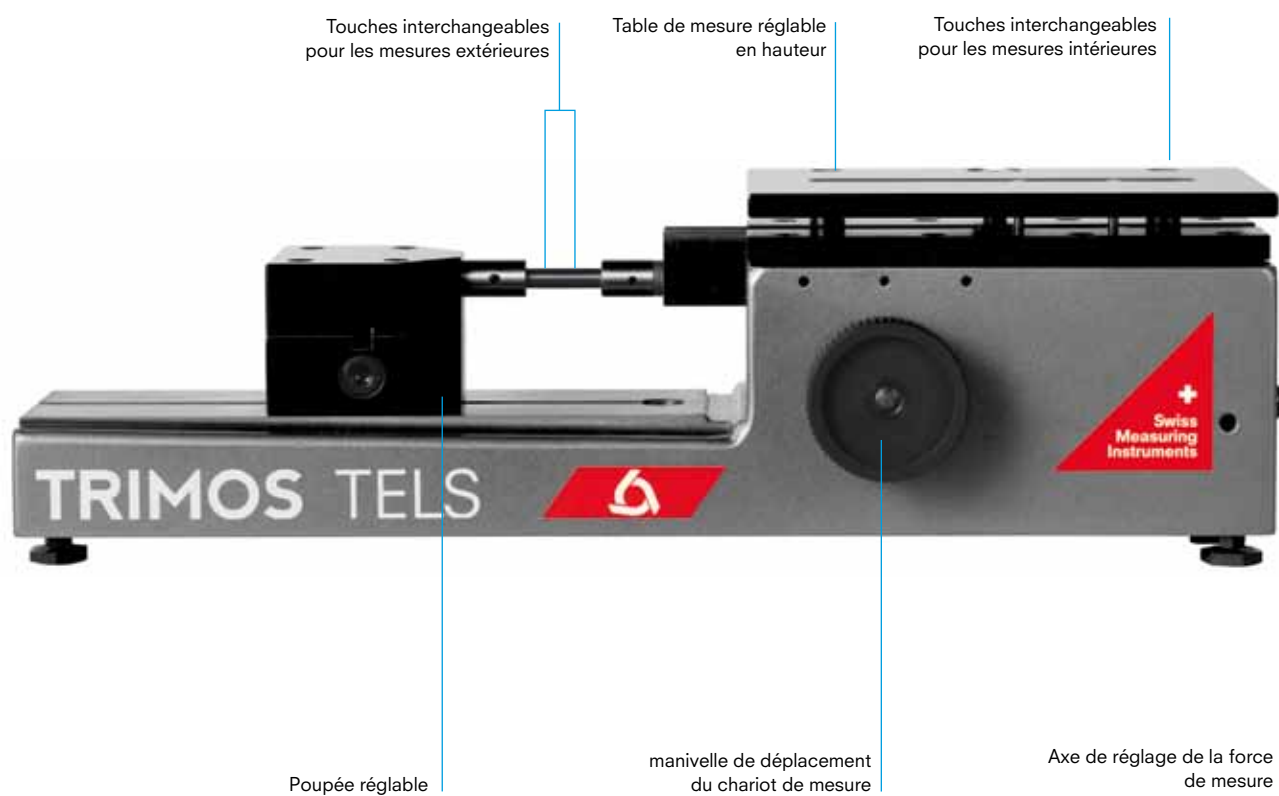

TELS

AFFICHAGE / LOGICIELS

FONCTIONS DE L’AFFICHAGE SYLVAC:

COMMUTATION DIRECTE MM/INCH SUR
4 RÉSOLUTIONS

AFFICHAGE ANALOGIQUE

SÉLECTION DE TOLÉRANCES

CLASSIFICATION (2 À 6 CLASSES)

PRÉSÉLECTION DE VALEURS

INVERSION DU SENS DE MESURE

SÉLECTION DE CANAUX

BLOCAGE D’UNE VALEUR

BLOCAGE DU CLAVIER AINSI QUE DU MODE
MM OU INCH

COMMANDE EXTÉRIEURE PAR PÉDALE OU ORDINATEUR

IMPRESSION DE VALEURS ET TRAITEMENT DE DONNÉES



DONNÉES TECHNIQUES

TELS		
Etendue de mesure absolue	mm	25
Etendue de mesure extérieure	mm	100
Etendue de mesure intérieure	mm	100
Erreurs max. tolérées ¹⁾	µm	1.5
Répétabilité (2s) ¹⁾	µm	0.1
Résolutions ¹⁾	mm	0.1 ÷ 0.0001
Etendue de la force de mesure (réglable)	N	3-8
Température d'utilisation	°C	+10 ÷ +40
Température de stockage	°C	-10 ÷ +40
Poids	Kg	15

¹⁾ Dépend du palpeur et de l'unité d'affichage. Valeurs déterminées avec palpeur P25 à une température de 20 ± 0.2 °C et une humidité relative de 50 ± 5 %.

SCHEMA

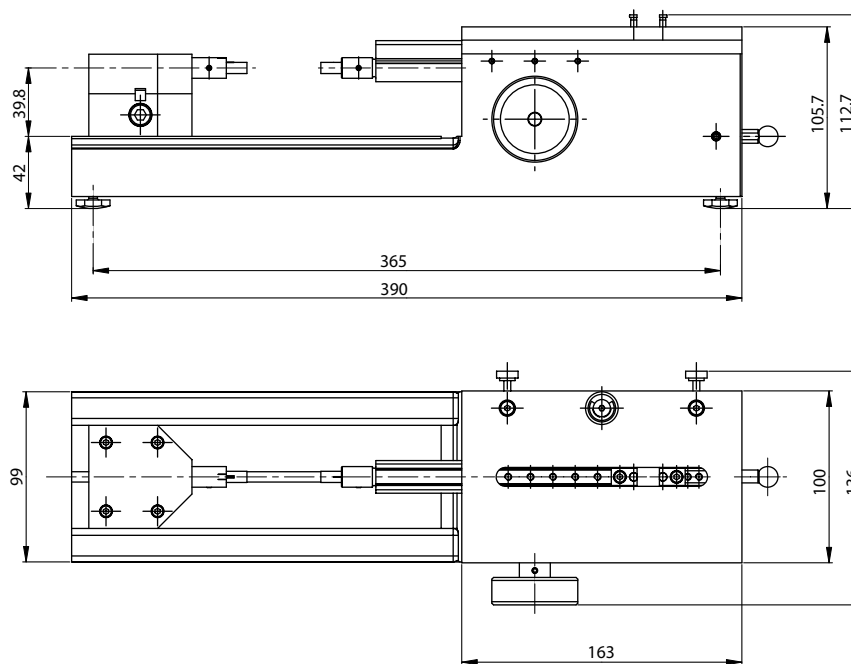

INSTRUMENT DE BASE

Les TELS sont livrés comme suit:

Instrument selon spécifications	Mode d'emploi (750 50 0019 01)
Touches pour mesure extérieure (TELS50)	Rodoir pour touches (TA-TO-301)
Touches pour mesure intérieure (TELS10)	Certificat de contrôle

NUMEROS DE COMMANDE

TELS

TELS 700 205 00 01

TELS

APPLICATIONS



Mesure de diamètres extérieurs
(TELS50, TELS5, TELS5.1)



Mesure de diamètres intérieurs
(TELS10)



Mesure de gorges intérieures
(TELS10)



Mesure de longueurs
(TELS50, TELS5, TELS5.1)