

TVM



TVM

EINFÜHRUNG

Die TVM Geräte lassen sich bestens im Fertigungsbereich für Höhenmessungen und Anreissarbeiten einsetzen. Die einzigartige, kompakte Konstruktionsweise gibt dem Gerät eine gewisse Beweglichkeit und extreme Stabilität.

Dank einem fortgeschrittenen Messsystem beträgt die vom Netz unabhängige Betriebsdauer ein Jahr. Das Gerät kann daher verschiedenartig eingesetzt werden. Die Einfachheit der Bedienung erlaubt ständigen Wechsel der Anwender ohne zeitaufwendiges Anlernen.

Der Erfolg der TVM Geräte im Bereich der Höhenmessung ist unvergleichbar. Mehr als 14'000 Geräte werden bisher weltweit eingesetzt. Es stehen drei Modelle zur Verfügung: mit Messbereich von 300, 600 und 1000 mm.

Eine Palette von Zubehör erleichtert das Ausführen aller erforderlichen Messungen.

STABILE, KOMPAKTE GERÄTEKONSTRUKTION

IDEAL IN DER FERTIGUNG

GENAUES UND ZUVERLÄSSIGES AUSFÜHREN
ALLER MESSUNGEN

EINFACHSTE BEDIENUNG

DATENAUSGANG OPTO-RS232

UNABHÄNGIGE BENUTZUNG DURCH BATTERIESATZ

ZWEI VARIANTEN: MIT GUSSFUSS ODER GRANITPLATTE

BESCHREIBUNG

-  Höhen
-  2 Referenzen
-  Durchmesser
-  Toleranzen
-  Min/Max/Delta-Wert

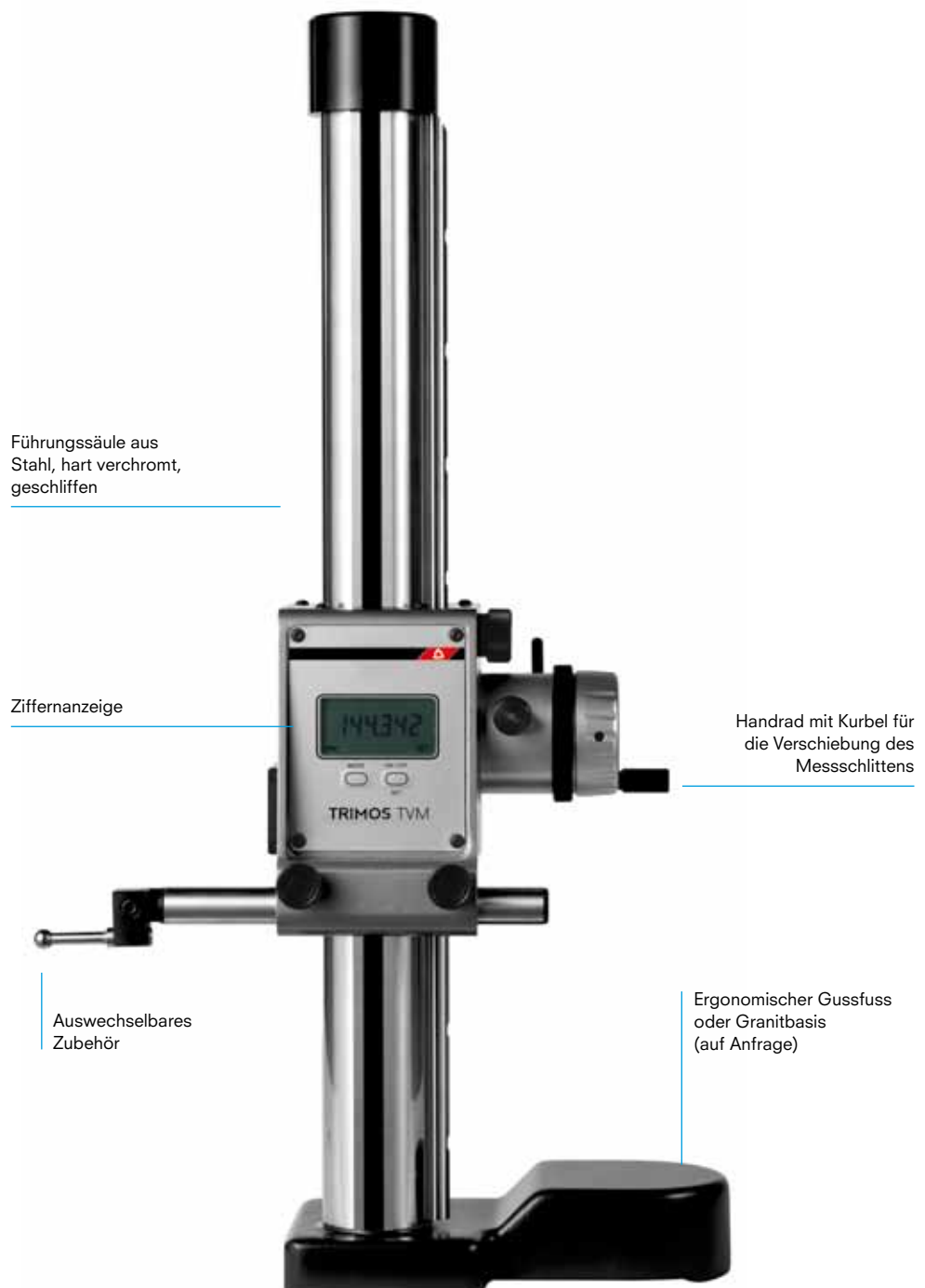

TVM

ANZEIGE / SOFTWARE

Die klar definierten Funktionen der Ziffernanzeige erlauben das Erfassen aller Höhenmesswerte.

MIN/MAX FUNKTIONS-ANZEIGE

ZWEI REFERENZEN

ANZEIGE VON ENDE DER BATTERIE-BETRIEBSDAUER

PRESET-FUNKTION

ANZEIGE DER MASSEINHEIT (MM/IN)

TOLERANZ-FUNKTION

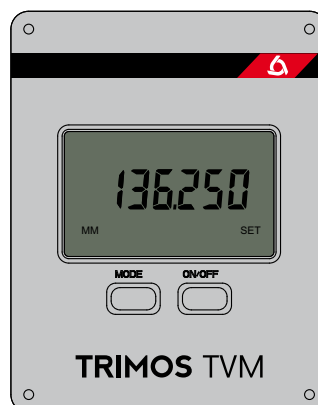

 **sylvac** system



TECHNISCHE DATEN

TVM		302	602	1002
Messbereich	mm	320	620	1020
Fehlergrenzen ¹⁾	mm	0.02	0.03	0.04
Wiederholbarkeit (2s) ¹⁾	mm		0.005	
Max. Winkligkeitsabweichung in Messrichtung	mm	0.02	0.03	0.03
Auflösungen	mm		0.01/0.001	
Messkraft	N		3	
Max manuelle Verstellgeschwindigkeit	mm/s		1500	
Autonomie	h		2000	
Schnittstelle			Opto RS232	
Betriebstemperatur	°C		+10 ÷ +40	
Lagertemperatur	°C		-10 ÷ +40	
Gewicht (mit Gussfuß)	kg	6	10	24
Gewicht (mit Granitbasis)	kg	14	18	

¹⁾ Werte mit Messeinsatz und Halter (TVM1/1.1/2) bei einer Temperatur von 20 ± 0.5°C und relativer Feuchtigkeit von 50 ± 5 % festgesetzt.

SCHEMA

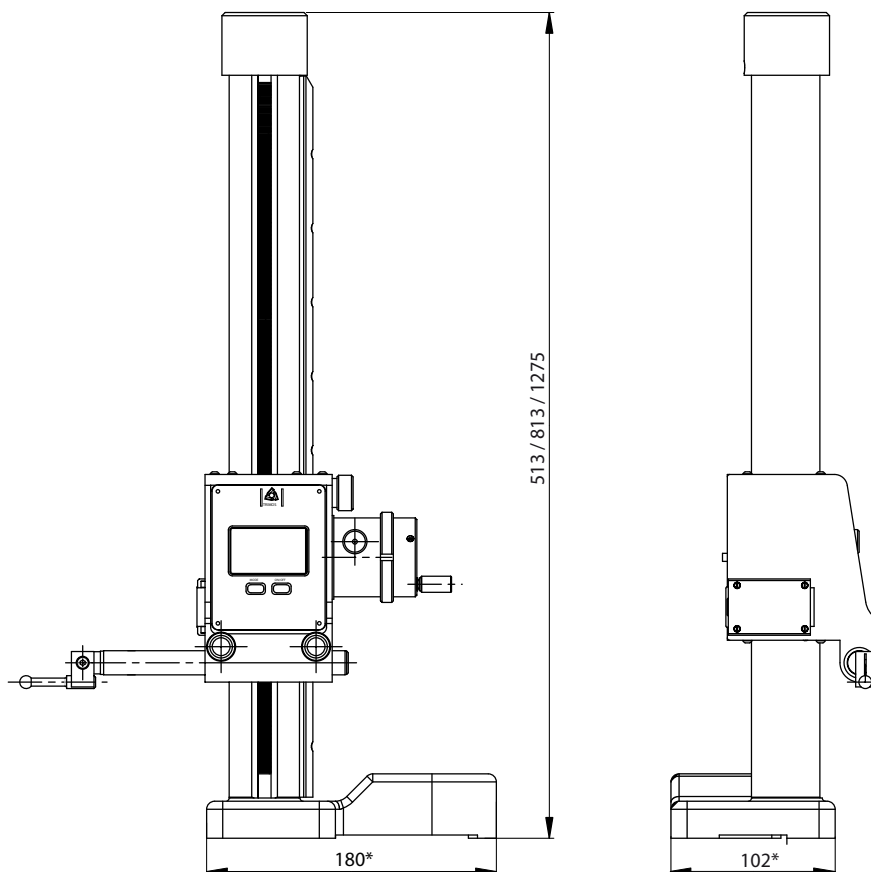

GRUNDGERÄT

Die TVM Geräte werden wie folgt geliefert:

TVM 300- 600	TVM1000
Gerät, den Spezifikationen entsprechend	Gerät, den Spezifikationen entsprechend
Messeinsatz und Halter (TVM1 / 1.1 / 2)	Messeinsatz und Halter (TVA1)
Lithium-Batterie, 3 V (BAT-TVM.OPTO)	Lithium-Batterie, 3 V (BAT-TVM.OPTO)
Schutzhaube (TVM.HO300 / 600)	Gebrauchsanleitung (750 50 0018 02)
Gebrauchsanleitung (750 50 0018 02)	Prüfprotokoll
Prüfprotokoll	

BESTELL - NR.

Mit Gussfuss	Mit Granitbasis	
TVM302 700 102 10 11	TVM302G 700 102 10 14	Messbereich 300 mm
TVM602 700 102 20 11	TVM602G 700 102 20 14	Messbereich 600 mm
TVM1002 700 102 30 11		Messbereich 1000 mm

* nur TVM 302 und 602

TVM

ANWENDUNGSBEISPIELE



Höhen- und Tiefenmessungen
(TVM1/1.1/2)



Durchmessermessungen (TVM4)



Achsabstandsmessungen (TVM5)



Anreissen (TVM1/TVM3)



Leichtes Transportieren

V/V Plus



V/V Plus

EINFÜHRUNG

Bei der V und V Plus Serie handelt es sich um Höhenmessgeräte mit universellem Anwendungsbereich.

Die neue, ergonomische sowie kompakte Formgestaltung hat im Fertigungsbereich Anklang gefunden. Eine leichte und schnelle Bedienung ist durch die klare Anordnung aller Funktionstasten gegeben.

Das neue Messsystem, kombiniert mit einer leistungsfähigen Anzeigeeinheit gibt den Geräten einen hohen Genauigkeitsgrad und erhält ausserdem die unvergleichbare Autonomie aufrecht.

Bei V Plus werden Messungen an empfindlichen Materialien durch eine verstellbare Messkraft zwischen 0.7 N und 1.6 N (0.3 N auf Anfrage) erlaubt.

Durch die modulare Konzeption wurde eine komplette Serie mit Messbereichen von 300 mm bis 1235 mm zu konkurrenzfähigen Preisen erreicht.

Eine umfangreiche Zubehörpalette gibt dem Anwender die Möglichkeit alle anfallenden Messaufgaben zu lösen.

UNVERGLEICHBAR FÜR WERKSTATTSBEREICH

EINFACHE BEDIENUNG

AUTONOME ANWENDUNG DURCH
INTEGRIERTEN BATTERIESATZ

EINGEBAUTE LUFTPUMPE FÜR EIN LEICHTES
VERSCHIEBEN (OPTION)

KLAR DEFINIERTE ANORDNUNG ALLER
MESSFUNKTIONEN







SEHR GROSSE ZIFFERNANZEIGE

MESSRESULTATSÜBERNAHME DURCH
AKUSTISCHES SIGNAL

DIREKTER RS232C DATENAUSGANG

VERSTELLBARE MESSKRAFT

BESCHREIBUNG

-  Höhen
-  Aussen- und Innendurchmesser
-  Achsabstände
-  Min/Max/Delta
-  2 Referenzen
-  Rechtwinkligkeit
-  Berechnungs-Funktion



V/V Plus

ANZEIGE / SOFTWARE

Die klar definierten Funktionen der Anzeigeeinheit erlauben das Erfassen aller Höhenmesswerte.

HÖHEN-/DURCHMESSER -
UND ACHSABSTANDSMESSUNGEN

NULL- ODER VORWAHLWERT-EINSTELLUNG DER ANZEIGE

DATENAUSGANG FÜR RS232C

UMSCHALTUNG DER MASSEINHEITEN (MM ODER INCH)

WAHL ZWISCHEN ANZEIGE VON MIN/MAX/DELTA

MESSEN MIT ZWEI REFERENZEN

EINSTELLEN DES AKUSTISCHEN SIGNALS



TECHNISCHE DATEN

V		300	600
Messbereich	mm	300	600
Messbereich mit zweitem Tasterhalter	mm	535	835
Fehlergrenzen ¹⁾	µm	8	10
Wiederholbarkeit (2s) ¹⁾	µm	2 (Ø:4)	
Max. Winkligkeitsabweichung in Messrichtung	µm	10	15
Auflösungen	mm	0.01/0.001	
Messkraft	N	1	
Max manuelle Verstellgeschwindigkeit	mm/s	1500	
Autonomie	h	100	
Schnittstelle		RS232	
Betriebstemperatur	°C	+10 ÷ +40	
Lagertemperatur	°C	-10 ÷ +40	
Gewicht	kg	10	12

V Plus		300	600	1000
Messbereich	mm	300	600	1000
Messbereich mit zweitem Tasterhalter	mm	535	835	1235
Fehlergrenzen ¹⁾	µm	2.5 + L (mm) / 300		
Wiederholbarkeit (2s) ¹⁾	µm	2		
Max. Winkligkeitsabweichung in Messrichtung	µm	5	8	12
Auflösungen	mm	0.01 / 0.001		
Messkraft (einstellbar)	N	0.7 ÷ 1.6 (V305: 0.3 ÷ 1.2)		
Max manuelle Verstellgeschwindigkeit	mm/s	1500		
Autonomie (ohne/mit Luftkissenverschiebung)	h	100/30		
Schnittstelle		RS232		
Betriebstemperatur	°C	+10 ÷ +40		
Lagertemperatur	°C	-10 ÷ +40		
Gewicht	kg	10	12	15

¹⁾ Werte mit Standardtaster (TA-MI-101) bei einer Temperatur von 20 ± 0.5°C und relativer Feuchtigkeit von 50 ± 5 % festgesetzt

SCHEMA

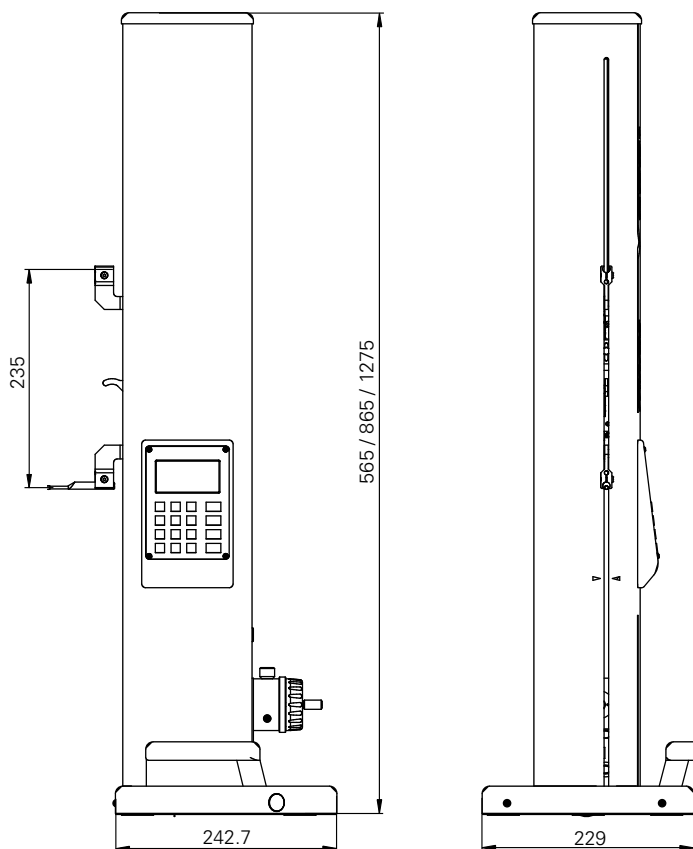

GRUNDGERÄT

Die V Geräte werden wie folgt geliefert:

Gerät, den Spezifikationen entsprechend	Gebrauchsanleitung (750 50 0004 00)
Ladegerät (TA-EL-131)	Prüfprotokoll
Messtaster mit Rubinkugel Ø 4 mm (TA-MI-101)	Schraubenschlüssel 2 mm (TA-TO-002)
Einstellehre (TA-MG-103)	Inbusschlüssel 5 mm (V-50.15)

Die V Plus Geräte werden wie folgt geliefert:

Gerät, den Spezifikationen entsprechend	Gebrauchsanleitung (750 50 0004 00)
Ladegerät (TA-EL-131)	Prüfprotokoll
Messtaster mit Rubinkugel Ø 4 mm (TA-MI-101)	Schraubenschlüssel 2 mm (TA-TO-002)
Einstellehre (TA-MG-103)	Inbusschlüssel 2.5 mm (V-50.15)
Schutzhaube (V.HO300/V.HO600/V.HO1000)	

BESTELL - NR.

V	V Plus		
Ohne Luftkissen	Ohne Luftkissen	Mit Luftkissen	
VL300 700 105 10 41	V304 700 105 10 01	V304C 700 105 10 02	Messbereich 300 mm
	V305 700 105 10 10	V305C 700 105 10 11	Messbereich 300 mm ¹⁾
VL600 700 105 20 41	V604 700 105 20 01	V604C 700 105 20 02	Messbereich 600 mm
		V1004C 700 105 30 02	Messbereich 1000 mm

¹⁾ Die Geräte V305 und V305C haben eine geringere Messkraft (0,3-1,2 N)

V/V Plus

ANWENDUNGSBEISPIELE

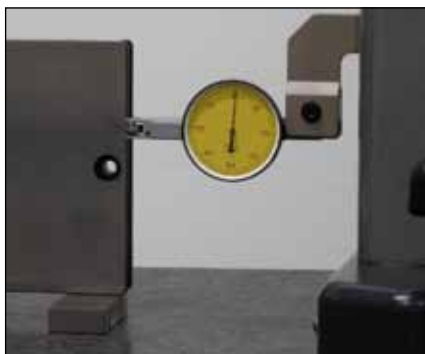

Prüfen einer Winkligkeitsabweichung

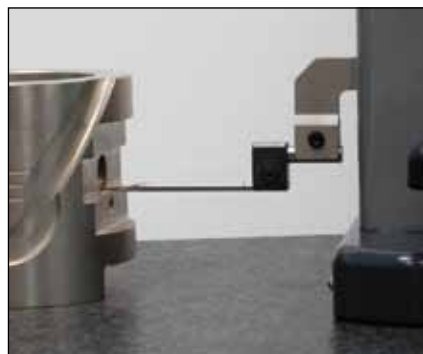

Flächen, Durchmesser und
Achsabstandsmessungen (V-5/V50.9)



Messen von Tiefen
(TA-IH-109/V-50.5/V-50.4)

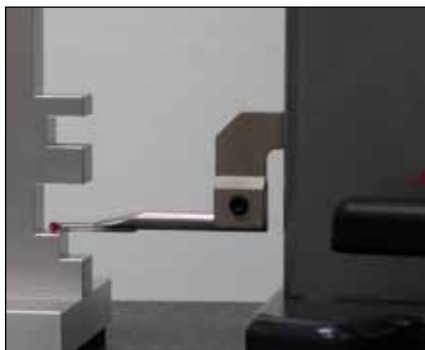

Höhenmessungen (TA-MI-101)



Dickenmessungen (TA-MI-101)



Min- und max-Messunegn (TA-MI-101)

VECTRA-TOUCH



VECTRA-TOUCH

EINFÜHRUNG

Die «Vectra-Touch» Serie beinhaltet Höhenmessgeräte mit universeller Anwendung die ihren Platz im Fabrikationsbereich beanspruchen. Sie sind das Ergebnis von 40 Jahren Erfahrung. Diese Erfahrung ermöglicht es, der Fertigungsindustrie ein Produkt mit neuen Technologien und ergonomischem Design anzubieten. Die stabile Konzeption ist eine Referenz für Dauerhaftigkeit. Eine einfache und schnelle Bedienung erlaubt uneingeschränkte Anwendung im Fertigungsbereich.

Das spezifische Design der Vectra-Touch Geräte sowie die einzigartige Funktionalität bieten dem Benutzer einen bisher unerreichten Bediener - komfort. Die Anzeigeeinheit ist für alle Modelle identisch und vereint zahlreiche Vorteile für einen rationalen Einsatz im Fabrikationsbereich. Die beschränkte Anzahl Funktionstasten (19) trägt dazu bei, dass die Verwendung des Gerätes keine spezielle Schulung erfordert. Der industrielle, strapazierfähige Taktile-Farbbildschirm offeriert einen ausgeglichenen Komfort, nur die notwendigen Informationen werden dem Bediener vermittelt. Eine graphische Hilfe auf der Anzeigeeinheit führt durch die entsprechenden Messungen.

Bei der Entwicklung der Vectra-Touch Geräte war Einfachheit der Bedienung der Hauptpunkt des Pflichtenheftes. Das Resultat liegt vor; Funktionen die normalerweise als kompliziert eingestuft werden wie z. B. die 2D-Messung, Programmieren von Messfolgen, statistische Auswertung usw. sind ein Kinderspiel geworden.

KLARE ANZEIGE MIT GROSSEN ZAHLEN

GRAPHISCHE HILFE BEI MESSUNGEN

AUSDRUCK VON PROTOKOLLEN ÜBER USB-DRUCKER

RS232C UND USB ANSCHLÜSSE (USB-SCHLÜSSEL)

MESSBEREICH VON 300 MM BIS 2000 MM

VERFÜGBAR IN MANUELLER ODER
MOTORISIERTER VERSION

AUTONOMIE DURCH BATTERIESATZ

UMFANGREICHE AUSWAHL AN ZUBEHÖR

BESCHREIBUNG

-  Höhen
-  Aussen- und Innendurchmesser
-  Achsabstände
-  Graphische Hilfe "Easy Scan"
-  Min/Max/Delta
-  9 Referenzen
-  Rechtwinkligkeit
-  Winkelmessung
-  Berechnungs-Funktion
-  Toleranzen
-  2D Zweikoordinaten-Messung
-  Programmierbare Messfolgen
-  Statistische Auswertung
-  Temperatur-Kompensation
-  Online Hilfe
-  USB
-  RS232
-  Drahtlose Kommunikation
-  Automatische Verschiebung



VECTRA-TOUCH

ANZEIGE / SOFTWARE

Die Farbanzeige erleichtert das Ablesen aller Messparameter. Alle Funktionen sind einfach und direkt zugänglich.

TAKTIL-FARB-BILDSCHIRM

KLARE ANZEIGE MIT GRAPHISCHER UNTERSTÜTZUNG

ANZEIGE VON DATUM UND UHRZEIT

ANZEIGE DER UMGEBUNGSTEMPERATUR

AKUSTISCHER UND GRAPHISCHER ANTAST-INDIKATOR

GRAPHISCHE ANZEIGE VON RECHTWINKLIGKEITSPRÜFUNGEN

MESSEN IM ZWEI-KOORDINATENSYSTEM (2D)

PROGRAMMIERBARE MESSFOLGEN

SOFTWARE FÜR PROGRAMMEDITIERUNG WINTV100

STATISTISCHE AUSWERTUNG DER MESSRESULTATE

TEMPERATUR-KOMPENSATIONS FUNKTION

INTEGRIERTE ONLINE HILFE

BUFFER MIT 999 WERTE



Taktil-Farbbildschirm mit intuitiven Funktionen

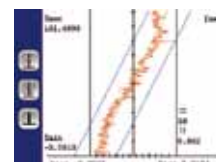

Graphische Darstellung der Rechtwinkligkeit

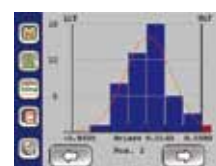

Statistische Auswertung der Resultate



Graphische Hilfe für jede Funktion

TECHNISCHE DATEN

Vectra-Touch		300	600	1000	1500	2000
Messbereich	mm	305	610	1016	1524	2034
Messbereich mit zweitem Tasterhalter	mm	567	872	1278	1786	2296
Fehlergrenzen ¹⁾	µm	2 + L(mm) / 400			2.5 + L(mm) / 300	
Wiederholbarkeit (2s) ¹⁾	µm	1 (Ø:2)				
Auflösungen	mm	0.01 / 0.001 / 0.0001				
Manuelle Verstellgeschwindigkeit	mm / s	1000				
Motorisierte Verstellgeschwindigkeit	mm / s	150				
Messkraft (einstellbar)	N	0.5 ÷ 1.8				
Max. Winkligkeitsabweichung in Messrichtung	µm	4	6	10	15	25
Autonomie	h	> 8				
Verfügbare Schnittstellen		2 x RS232 C et 2 x USB (A et B)				
Betriebstemperatur	°C	+10 ÷ +40				
Lagertemperatur	°C	-10 ÷ +40				
Gewicht	kg	22	25	29	39	44

¹⁾ Werte mit Standardtaster (TA-MI-101) bei einer Temperatur von 20 ± 0.5°C und relativer Feuchtigkeit von 50 ± 5 % festgesetzt

SCHEMA

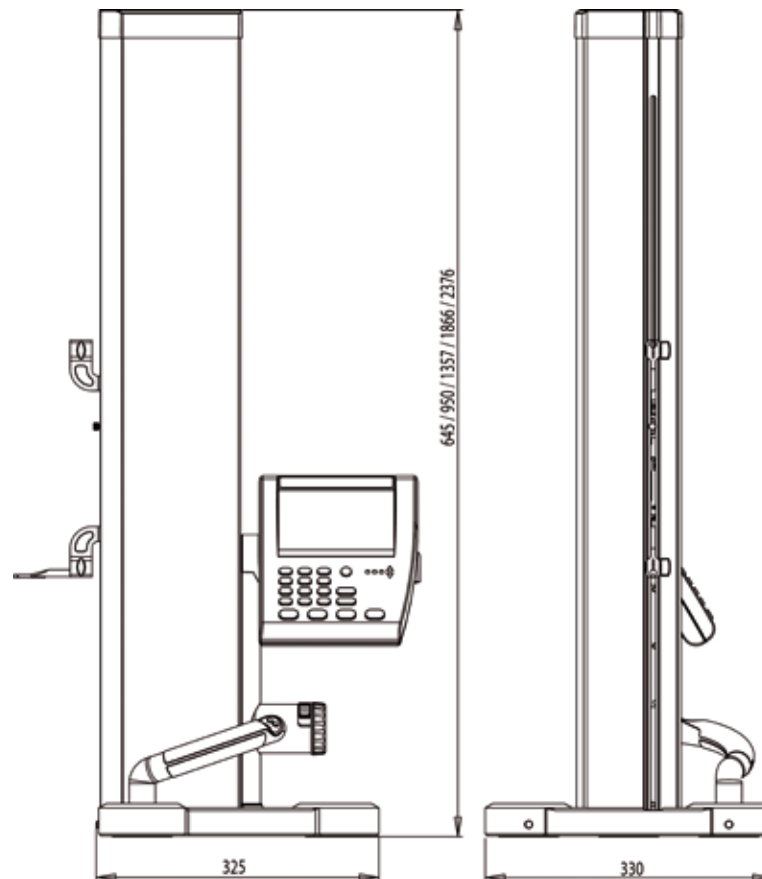

GRUNDGERÄT

Die Vectra-Touch Geräte werden wie folgt geliefert:

Gerät, den Spezifikationen entsprechend	Gebrauchsanleitung (750 50 0002 02)
Ladegerät (TA-EL-130)	Prüfprotokoll
Messtaster mit Rubinkugel Ø 4 mm (TA-MI-101)	Schraubenschlüssel 2 mm (TA-TO-002)
Einstellehre (TA-MG-101)	Inbusschlüssel 5 mm (TA-TO-001)
Schutzhaube (TA-TO-109/110/111/112/113)	Stift für Touchscreen (LABC-30.3)

BESTELL - NR.

Manuell	Motorisiert	
VT300MA 700 107 10 01	VT300MO 700 107 10 02	Messbereich 300 mm
VT600MA 700 107 20 01	VT600MO 700 107 20 02	Messbereich 600 mm
VT1000MA 700 107 30 01	VT1000MO 700 107 30 02	Messbereich 1000 mm
VT1500MA 700 107 40 01		Messbereich 1500 mm
VT2000MA 700 107 50 01		Messbereich 2000 mm

VECTRA-TOUCH

ANWENDUNGSBEISPIELE

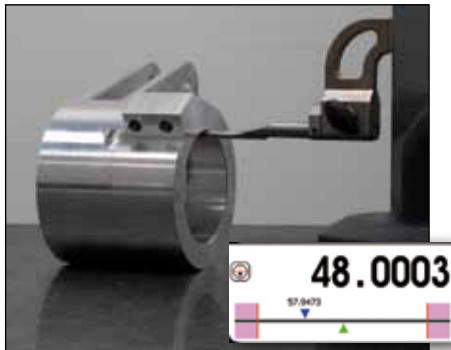

Durchmessermessung mit graphischer Hilfe « EasyScan »
(TA-MI-101/TA-AD-101)



Rechtwinkligkeit mechanisch eingestellt auf allen Geräten

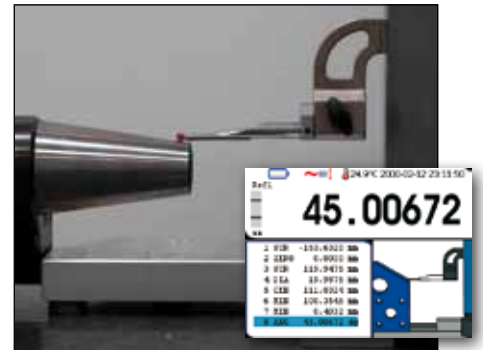

Winkel- und Kegel-Messung mit graphischer Hilfe (TA-MI-101/TA-AD-101)

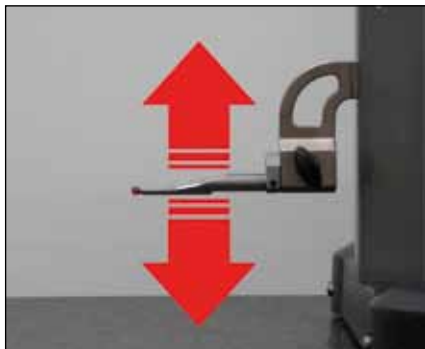

Messung mit automatischer Verschiebung im Programmiermodus



Rechtwinkligkeitsprüfung mit zusätzlichem elektronischen Messtaster und Farbausdruck (TA-MS-101)



Messung mit Temperaturkompensation und einer optionalen externen Sonde (TA-EL-120)



Speichern von Daten auf externe Peripheriegeräte, z.B. USB Memory Stick (TA-EL-140)



Drahtlose Kommunikation über Bluetooth oder Wi-Fi (optional) (TA-EL-123/4)



Standard-Messeinsätze bis 320 mm (hier Sonderausführung 550 mm)

MESTRA + TOUCH



MESTRA+TOUCH

EINFÜHRUNG

Die « Mestra » Serie wird auf dem Gebiet der Höhenmessgeräte, anwendbar im Fabrikationsbereich oder im Messraum, auf die Stufe der genauesten Geräte weltweit gestellt.

Diese neue Serie ist das Ergebnis einer 40-jährigen Erfahrung, die es ermöglicht hat der Fertigungsindustrie ein Produkt mit neuen Technologien und ergonomischem Design anzubieten. Das Ergebnis einer durchdachten Konzeption der Geräte im Zusammenhang mit einem neuen Messsystem ist ein optimales Genauigkeitsniveau. Die äusserst einfache Bedienung erlaubt eine uneingeschränkte Anwendung.

Zwei spezifische Modelle werden angeboten, « Mestra » und « Mestra-Touch ». Diese beiden Varianten unterscheiden sich im Bereich der Anzeigeeinheit und den zur Verfügung stehenden Messfunktionen. Das « Mestra » beinhaltet eine Anzeigeeinheit mit Grundfunktionen, wie das Messen von Höhen, Tiefen, Durchmesser, Achsabständen, Winkligkeit und Toleranzgrenzanzeige. Das « Mestra-Touch » bietet dem Anwender zusätzlich einen Taktile-Farbbildschirm sowie die Funktionen der 2-Koordinatenmessung, die Programmierung von Messfolgen, statistische Auswertung von Messresultaten und Anzeige der Raumtemperatur.

SEHR HOHES GENAUIGKEITSNIVEAU

GRAPHISCHE HILFE BEI MESSUNGEN

AUSDRUCK VON PROTOKOLLEN ÜBER USB-DRUCKER

RS232C UND USB ANSCHLÜSSE (USB-SCHLÜSSEL)

MESSBEREICH VON 300 MM BIS 1000 MM

VERFÜGBAR IN MANUELLER ODER
MOTORISIERTER VERSION

AUTONOMIE DURCH BATTERIESATZ

UMFANGREICHE AUSWAHL AN ZUBEHÖR

BESCHREIBUNG

MESTRA + MESTRA-TOUCH

-  Höhen
-  Aussen- und Innendurchmesser
-  Achsabstände
-  Graphische Hilfe "Easy Scan"
-  Min/Max/Delta
-  9 Referenzen
-  Rechtwinkligkeit
-  Winkelmessung
-  Berechnungs-Funktion
-  Toleranzen
-  USB
-  RS232
-  Drahtlose Kommunikation
-  Automatische Verschiebung

MESTRA-TOUCH

-  Zweikoordinaten-Messung
-  Programmierbare Messfolgen
-  Statistische Auswertung
-  Temperatur-Kompensation
-  Online Hilfe



MESTRA + TOUCH

ANZEIGE / SOFTWARE

Die Farbanzeige erleichtert das Ablesen aller Messparameter. Alle Funktionen sind einfach und direkt zugänglich.

- TAKTIL-FARBILDSCHIRM (MESTRA-TOUCH)
- ALLE FUNKTIONEN EINFACH UND DIREKT ZUGÄNGLICH
- ANZEIGE VON DATUM UND UHRZEIT
- AKUSTISCHER UND GRAPHISCHER ANTAST-INDIKATOR
- MESSEN MIT TOLERANZANGABEN
- GRAPHISCHE ANZEIGE VON RECHTWINKLIGKEITSPRÜFUNGEN
- MESSEN IM ZWEI-KOORDINATENSYSTEM 2D (MESTRA-TOUCH)
- PROGRAMMIERBARE MESSFOLGEN (MESTRA-TOUCH)
- STATISTISCHE AUSWERTUNG (MESTRA-TOUCH)
- TEMPERATUR-KOMPENSATION (MESTRA-TOUCH)
- INTEGRIERTE ONLINE HILFE (MESTRA-TOUCH)



Taktil-Farbbildschirm mit intuitiven Funktionen (Mestra-Touch)



Graphische Hilfe für jede Funktion

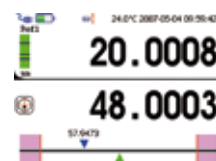

Graphische Darstellung von Durchmesser-Messungen



Klare Anzeige der Teilekonformität

TECHNISCHE DATEN

Mestra/Mestra-Touch		300	600	1000
Messbereich	mm	305	610	1016
Messbereich mit zweitem Tasterhalter	mm	567	872	1278
Fehlergrenzen ¹⁾	µm	1.2+ L(mm) / 1000		
Wiederholbarkeit (2s) ¹⁾	µm	0.5 (Ø:1)		
Auflösungen	mm	0.01 / 0.001 / 0.0001		
Manuelle Verstellgeschwindigkeit	mm / s	1000		
Motorisierte Verstellgeschwindigkeit	mm / s	150		
Messkraft (einstellbar)	N	0.5 ÷ 1.8		
Max. Winkligkeitsabweichung in Messrichtung	µm	4	6	10
Autonomie	h	> 8		
Verfügbare Schnittstellen		2 x RS232 C et 2 x USB (A et B)		
Betriebstemperatur	°C	+10 ÷ +40		
Lagertemperatur	°C	-10 ÷ +40		
Gewicht	kg	22	25	29

¹⁾ Werte mit Messeinsatz TA-MI-119 bei einer Temperatur von 20 ± 0.5°C und relativer Feuchtigkeit von 50 ± 5 % festgesetzt

SCHEMA

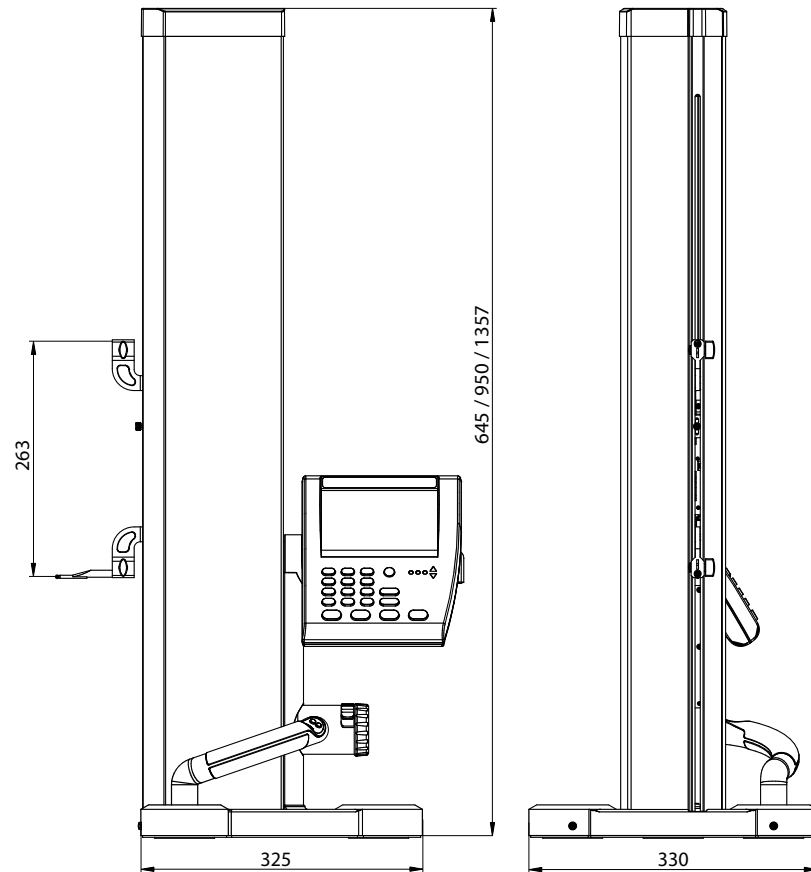

GRUNDGERÄT

Die Mestra und Mestra-Touch Geräte werden wie folgt geliefert:

Gerät, den Spezifikationen entsprechend	Gebrauchsanleitung (750 50 0002 02)
Ladegerät (TA-EL-130)	Prüfprotokoll
Messtaster mit Rubinkugel Ø 5 mm (TA-MI-119)	Schraubenschlüssel 2 mm (TA-TO-002)
Einstellehre (TA-MG-101)	Inbusschlüssel 5 mm (TA-TO-001)
Schutzhaube (TA-TO-109 / 110 / 111)	Stift für Touchscreen (LABC-30.3)

BESTELL - NR.

Mestra		Mestra-Touch		
Manuell	Motorisiert	Manuell	Motorisiert	
M300MA 700 107 10 03	M300MO 700 107 10 04	MT300MA 700 107 10 05	MT300MO 700 107 10 06	Messbereich 300 mm
M600MA 700 107 20 03	M600MO 700 107 20 04	MT600MA 700 107 20 05	MT600MO 700 107 20 06	Messbereich 600 mm
M1000MA 700 107 30 03	M1000MO 700 107 30 04	MT1000MA 700 107 30 05	MT1000MO 700 107 30 06	Messbereich 1000 mm

MESTRA + TOUCH

ANWENDUNGSBEISPIELE



Höhenmessung einer Platine
(TA-IH-109/V-50.5/TA-MI-118)

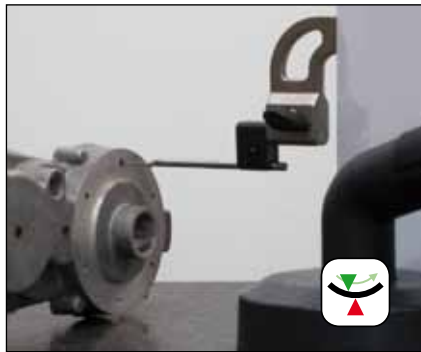

Prüfen eines kleinen Durchmessers mit
entsprechendem Messeinsatz
(V-5/V-50.9)

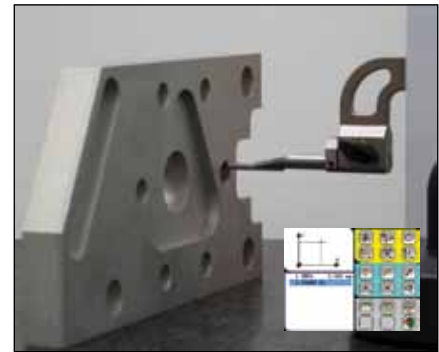

2-Koordinatenmessung mit graphi-
scher Unterstützung
(TA-MI-101/TA-AD-101)

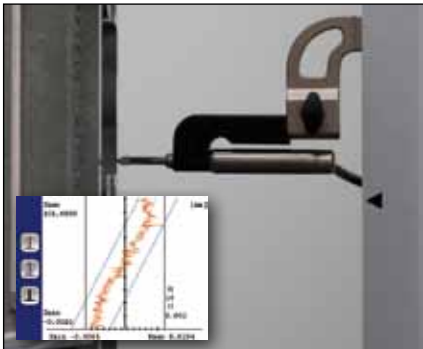

Prüfen von Winkligkeitsabweichung
mittels elektronischem Messtaster und
Kurvenanzeige (TA-MS-101)



Messen einer Aussparung mit 90 Grad
abgewinkelten Tasterhalter und speziellem
Messeinsatz (TA-IH-105/V.50.5/V-50.3)

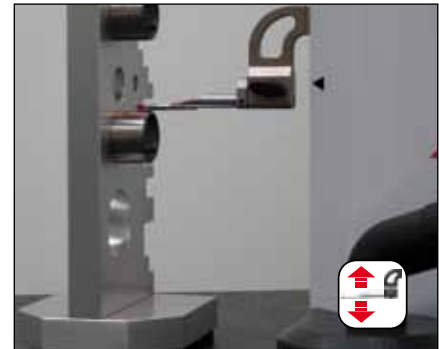

Automatisches Messen eines Aussen-
durchmessers mittels TRIMOS® NC
Verschiebung (TA-MI-101/TA-AD-101)

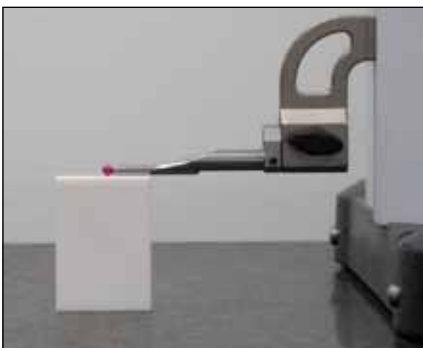

Das Komplette Digital-Messsystem
bietet eine extrem hohe Genauigkeit
(TA-MI-101/TA-AD-101)



Ein USB Datenausgang erlaubt das
Speichern von Daten auf USB Memory
Stick sowie den Ausdruck von
Protokollen (TA-EL-140)



Drahtlose Kommunikation über
Bluetooth oder Wi-Fi (TA-EL-123/4)